

Karta technologiczna

Prefabrykat wylotu drenu - 01.23

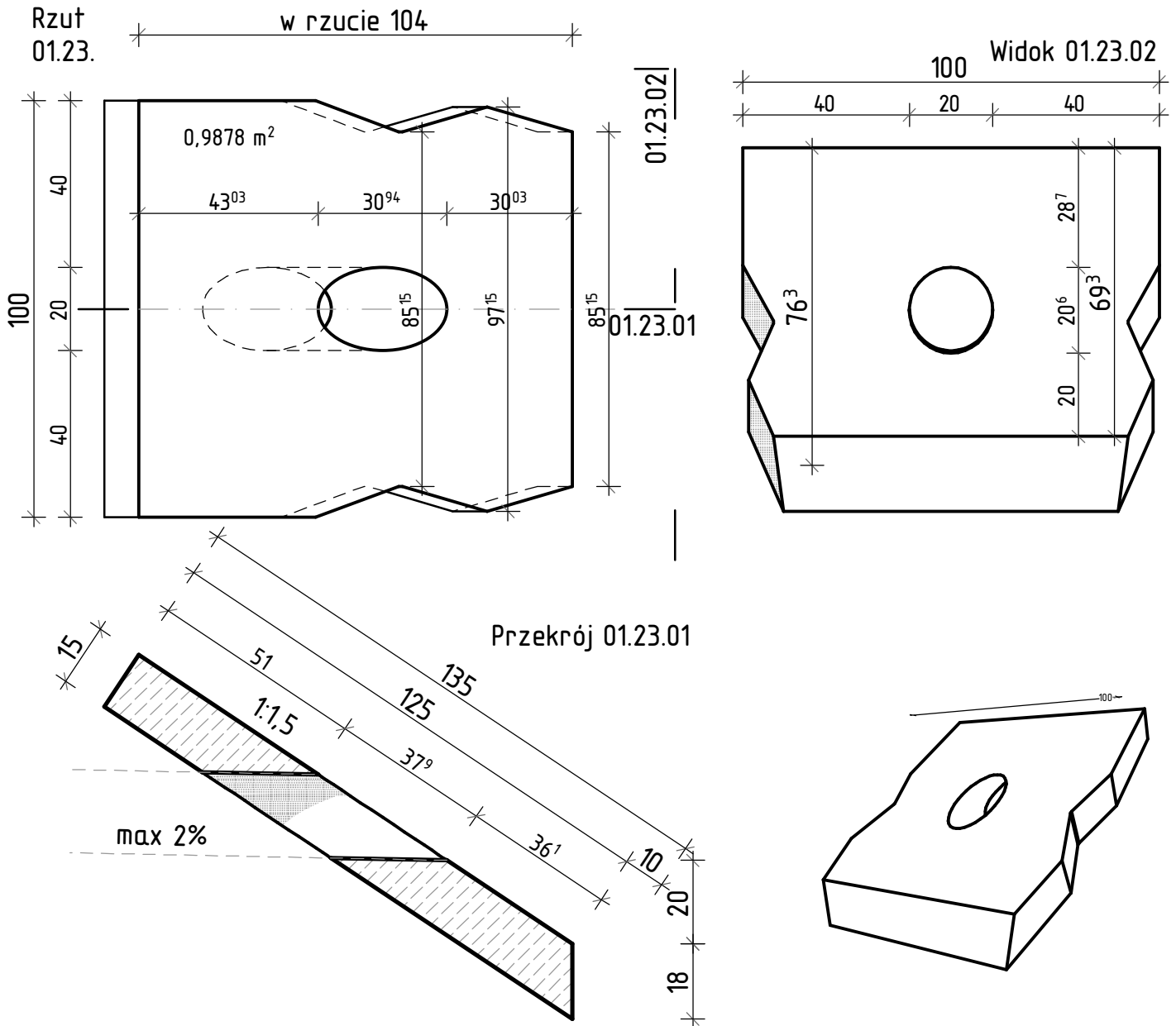

Główne cechy produktu:

- beton klasy **C25/30**
- powierzchnia w rzucie **0,99m²**
- objętość elementu **0,194m³**
- masa elementu **486kg**

- ilość na 1 palecie = 3szt.=1458kg
- ilość na 1 samochód = 16p. x 3szt.=48szt.(23,33t)

Kategoria: Odwodnienie Pasa Drogowego

- Prefabrykat wylotu drenu do rowu umocnionego

ZASTOSOWANIE:

- W rowach umocnionych
- W pozostałych rowach w założeniu maksymalnego pochylenia wylotu =2% oraz umocnienia rowu na długości minimum 1m

Korporacja Budowlana Dom Sp. z o.o.

ul. Budowlana 3, Kartoszyno
84-110 Krokowa POLSKA
tel/fax +48 58 774 11 71
kbdom@kbdom.pl
www.kbdom.pl

Data wydruku: 20 czerwca 2013

Nazwa rysunku **01.23**

Skala projektu

1:15

Status:

**w trakcie
uzgodnień**